

Gépépítőknak ajánljuk!

V-Lock SYSTEM

METAL[®]
WORK
P N E U M A T I C

A Metal Work bemutatja az új **V-Lock** termék családot. Első pillantásra úgy tűnhet, ez is csak egy a sok pneumatika termék katalógus közül. Mindazonáltal, ez egy hatalmas ugrás, mely megváltoztatja az eddigi gyakorlatot a gépépítésben. A **V-Lock** nem tartalmaz olyan tényezőket, melyek önmagukban szenzációs újdonságnak számíthatnának, de együttesen egy eddig még nem látott rendszert alkotnak.

FELHASZNÁLÁS

A rendszer megértéséhez nézzük a megoldandó problémát. Ha valaki például egy szerelő gépet szeretne építeni, ki kell, hogy válassza az egyes elemeket és megtervezze a berendezés vázát, amelyre ráépíti a komponenseket. A piacon komponensek hatalmas választéka (vezetőegységek, megfogók, hengerek, stb...) áll a tervezők rendelkezésére. Sokszor nagy erőfeszítést igényel az egyébként szabványos elemek össze- illetve beépítése. Meg kell határozni azokat az elemeket, melyek szükségesek a komponensek összeépítéséhez, illetve a gép vázához való rögzítéshez. Ez után meg kell tervezni és legyártani az adaptereket, csatlakozó lapokat, felfogókat. Ezek a munkafázisok sok időt és pénzt igényelnek. A mellett hogy szükségesek, hozzáadott értéket nem képviselnek .

A V-Lock rendszer a következő követelményeknek tesz eleget: összekapcsol mindent mindennel. Megfogókat a vezetőegységekkel, forgató hengerekkel, rúdnélküli hengerekkel, de ugyan úgy bármely gyártó szerkezeti profiljaival is. Csatlakoztatható bármilyen térbeli tájolással.

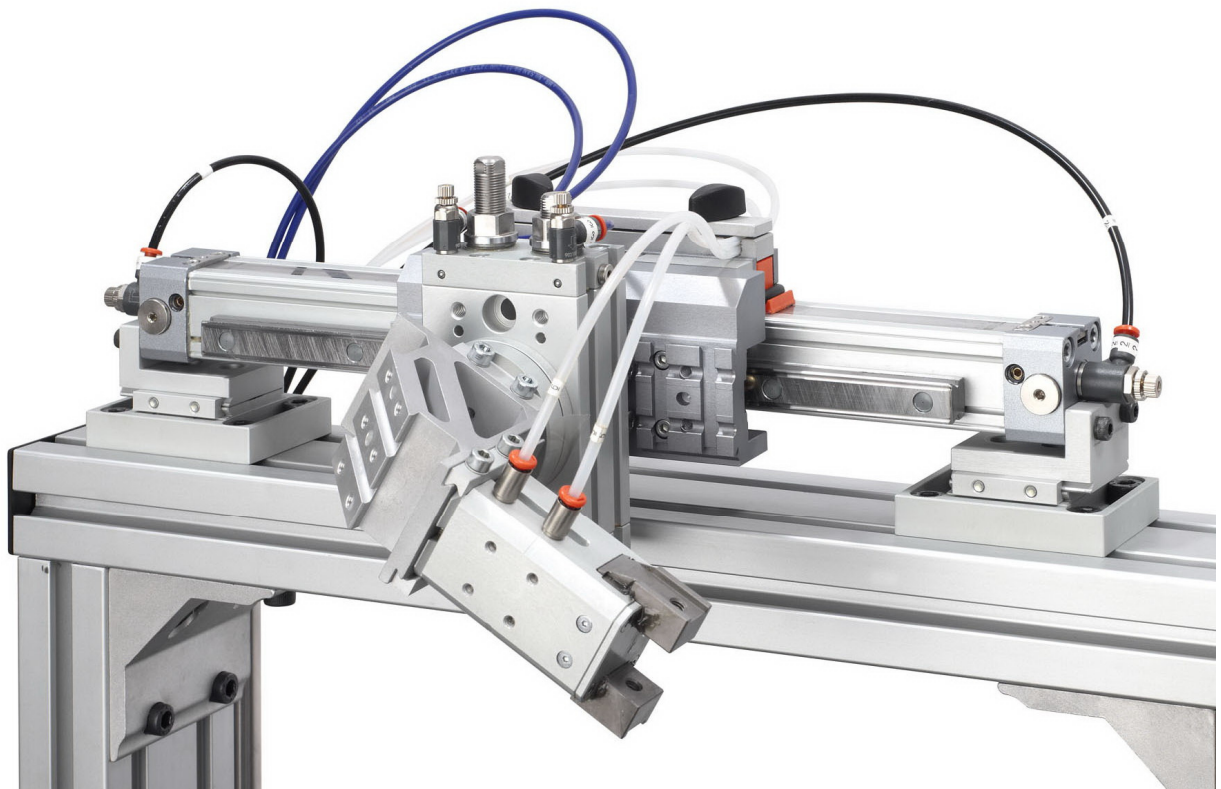

A komponensek csatlakozása nagyon egyszerű, gyorsan rögzíthető, minden oldalról hozzáférhető. Nincs szükség beállító, hézagoló lemezekre a komponensek közé. A kapcsolat rendkívül szilárd. A rendszer pontos és ismételhető, így amikor egy komponenst eltávolítunk karbantartás miatt, később pontosan visszahelyezhető ugyan abba a pozícióba.

MŰKÖDÉS

A **V-Lock** rendszer mindegyik komponense rendelkezik egy 4mm széles fecske farokkal, amely a csatlakozást szolgálja [ábra 1-es tétel], és amely a komponens teljes hosszán végig nyúlik. Keresztirányban precíziós 6H7 tűrésű hornyok vannak, 20mm-es osztásban [ábra 4-es tétel]. Két komponens egymáshoz való rögzítéséhez a komponenseket egyszerűen egymáshoz illesztjük és rögzítjük az univerzális csatlakozón lévő M5-ös csavarokkal, úgynevezett "K"-csatlakozó (nevét a keresztmetszeti formájáról kapta, mely valójában egy "K" alakú). [ábra 1-es tétel]

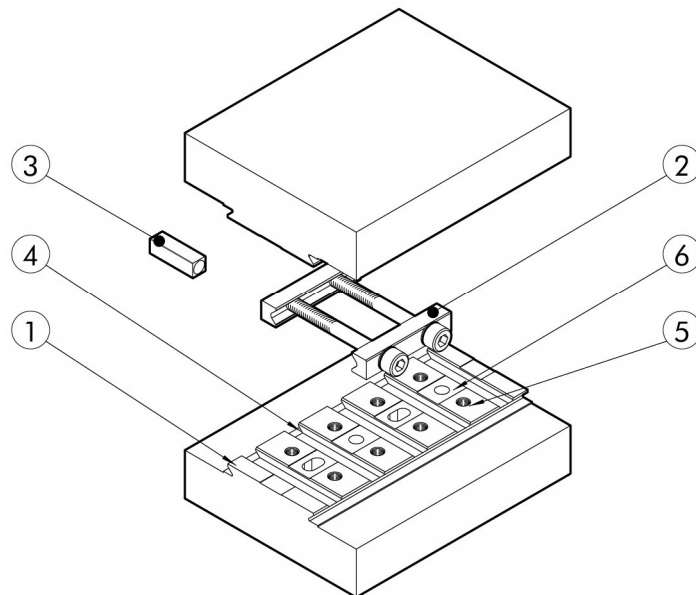

A **V-Lock** katalógus, mely folyamatos feltöltés alatt van, tartalmaz precíziós vezetőegységeket, ISO15552 és 6432 hengerekkel összekapcsolt vezetőegységeket, rúdnélküli hengereket, forgató hengereket és megfogókat. Amennyiben a precizitás és az ismételhetőség követelmény, keresztirányban a "K" csatlakozó által biztosított, míg a másik irányban egy furatos reteszt kell behelyezni a 6H7 hornyok egyikébe. [ábra 3-as tétel]

Ha az egyik komponenst a másikhoz hosszirányban tetszőlegesen választott helyzetben kell rögzíteni, és nem a 20mm-es osztáson lévő a hornyok egyikéhez, ez esetben egy másik rögzítő rendszert kell alkalmazni. Ez a rögzítési rendszer Quick-set néven fut; nem teszi ugyan lehetővé a pozicionálási pontosságot vagy az ismételhetőséget, viszont nagy szabadságot kínál a rögzítési pont kiválasztásában. A V-Lock rendszer kiegészül számos formával és tartozékkal, melyek a felhasználó számára lehetővé teszik a komponensek térbeli szabadon pozicionálását: négyzet- vagy kereszt alakú 45° és 90° adapterek. A V-Lock rendszer alkalmazható a világ összes szerkezetépítő, extrudálással készült aluprofil rendszerével (mint pl. a Bosch vagy LIPRO) Mindössze egyetlen univerzális adapter szükséges, mely lehetővé teszi bármely V-Lock komponens csatlakozását bármely szerkezeti alumínium profilra.

Lehetőség van egy **V-Lock** komponens más tárgyakhoz való rögzítésére, ami nem csatlakozó felületként van előkészítve. A Metal Work ezt is figyelembe vette: a V-Lock komponensek mindegyik oldalán található egy furat M5-ös menettel, 20x20mm osztással, valamint 5mm átmérőjű menesztő furatokkal [ábra 5-ös tétel]

A Metal Work **V-Lock** katalógusa letölthető www.entra-sys.hu oldalról. (<http://www.entra-sys.hu/pdf/V-LOCK.pdf>)

Nézze meg a bemutató videót: (http://www.youtube.com/watch?feature=player_embedded&v=luieD9-6xaU)

Bármely felmerülő kérdésére állunk rendelkezésre,

ENTRA-SYS Kft.

Metal Work Pneumatika
magyarországi képvisellete